



HEAM

helius AM

travel: 130 / 140 / 150 / 160 mm - 3,1 kg (Size M, black anodised, excl. shock)
1849 € *

Image shows custom frame:

Size M

Seasick green / white - glossy

Extra Love: red anodised parts

Rock Shox Monarch4.2 – 247 g

2229 € *

*prices valid for Germany only, incl. 19% VAT

Rahmengrößen / frame sizes

	small	medium	large	x-large
A Oberrohrlänge / top tube length	565 mm	585 mm	605 mm	625 mm
B Sitzrohrlänge / seat tube length	390 mm	460 mm	490 mm	510 mm
C Steuerrohrlänge / head tube length	115 mm	125 mm	125 mm	145 mm
D Radstand / wheel base	1108 mm	1128 mm	1148 mm	1168 mm

Geometrie Details / geometry details

E Lenkwinkel / head angle	67,7 °
F Sitzrohrwinkel / seat angle	73,2 °
G Tretlagerhöhe zu Achse / bottom bracket height to axle	17,5 mm
H Hinterbaulänge / Chain stay length	430 mm
I Sattelstützendurchmesser / seat-post diameter (size s - l)	31,6 mm
J Sattelstützendurchmesser / seat-post diameter (size xl +)	30 mm
K Gabel Referenzmaß / fork referring measurement	545 mm

Schnittstellen Maße / device measurements

maximale Gabeleinbaulänge / maximum Fork length	550 mm
empfohlener Gabelfederweg / matching fork travel	140-160 mm
Steuersatz Mindesteinpresstiefe / A-head set min. insert depth	22 mm
maximale Bremsscheibengröße hi. / maximum rear-disc diameter	203 mm
BSA Tretlager Breite / BSA bottom bracket width	68 mm
Hinterrad Nabenbreite / rear axle width	135 mm
Reifenfreiheit 26" / tire clearance 26"	2,5 "
Dämpferlänge / Shock length	200 mm
vordere Dämpfer Einbaubreite / front shock mount clearance	16 x 8 mm
hintere Dämpfer Einbaubreite / rear shock mount clearance	49 x 8 mm

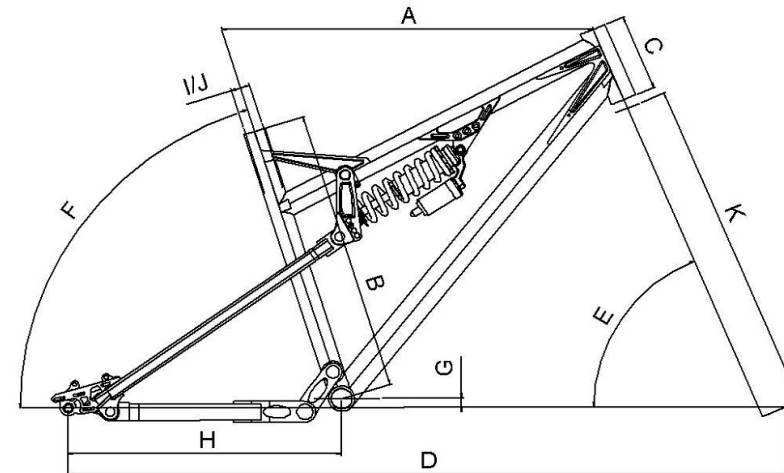



helius AM

HEAM

*prices valid for Germany only, incl. 19% VAT

Ausfallenden und Achsstandards / drop-outs and rear axles

Je nach dem, was für eine Hinterradnabe oder Schaltung man fahren möchte, hat man bei diesem Modell die freie Wahl zwischen 3 verschiedenen Hinterachs-Standards der Breite 135 mm: (kein Aufpreis)

Depending on what a rear hub or drive train you want to use on this model, you have the choice of three different 135mm rear axle standards (no surcharge)

- extra 0 €** QR-10 Ausfallenden sind die bekannten Standardausfallenden für 10 mm Schnellspann- oder Schraubachsen für reguläre Kettenschaltungen. Es sind die leichtesten aller drei Nicolai Ausfallenden. Sie passen aber nicht für Rohloff® Getriebenaben.
QR-10 drop-outs are conventional dropouts for 10 mm quick-release or bolted axles for regular derailleur drivetrains. These are the lightest of all 3 available Nicolai drop-outs. QR-10 drop-outs do not fit the Rohloff® IHG.
- extra 0 €** RO-COMP Spezielle, linke Ausfallenden die für den Einsatz einer ROHLOFF® Speedhub Getriebenabe optimiert sind (Rohloff® Speedhub DB CC OEM). Der tiefe, linke Ausfallschlitz nimmt die Drehmomentstütze der Rohloff® OEM 1 Achsplatte auf.
RO-COMP Special left drop-out for taking the Rohloff Speedhub® IHG (Rohloff® Speedhub DB CC OEM). The left drop-out is designed to take the Rohloff® OEM 1 axle plate torque support
- extra 0 €** TRUAX Ausfallenden für 12 mm Steckachsen (Tru-axle). Steckachsen erhöhen die Steifheit des Hecks und verhindern das Austragen und Ausleiern der Achsaufnahme, wie es bei 10 mm Schnellspann-Naben entstehen kann. Eine 12 mm Schraub-Steckachse ist im Lieferumfang erhalten. Da TRUAX kompatibel mit dem Rock Shox Maxle® System ist, kann der Rahmen auf Wunsch auch mit einer 12 mm Maxle® Schnellspannachse (50 € * Aufpreis) geliefert werden.
TRUAX This frame is optionally available with with drop-outs for 12 mm bolt-thru hubs. This enhances the rigidity of the rear and prevent dropouts from wearing out as is possible with 10 mm QR hubs. Frames with the TRUAX feature include the 12 mm Nicolai bolt thru axle. Because TRUAX is compatible with the Rock Shox Maxle® system, the frame can optionally be delivered with a 12 mm Maxle® QR rear axle (surcharge).

Steuerrohr Standards / head tube standards

Je nach dem, welches Federgabel-Modell gefahren werden soll, stehen für diesen Rahmen 3 verschiedene Steuerrohr-Standards zur Verfügung.

Depending on what fork model you intend to run, we provide 3 different head tube standards for this frame.

- extra 0 €** 1 1/8" Das Standard-Steuerrohr für diesen Rahmen. Für dieses Maß sind die meisten Gabeln verfügbar.
1 1/8" The standard head tube for this frame. Most fork models are available for this standard.
- extra 120 €** ONE-POINT-FIVE Dieses Steuerrohr hat einen größeren Durchmesser für 1,5 Zoll Gabelschäfte. Meist sind es lange Freeride Single-Crown Gabeln, die diesen Standard verwenden.
ONE-POINT-FIVE A head-tube with larger diameter for 1.5" steerers. Most long-travel single crown freeride forks are available with this standard.
- extra 150 €** CONE HEAD Gabeln haben einen konifizierten Schaft. Ein Cone Head Steuerrohr ist daher ebenfalls konisch. Da die größeren Lasten im unteren Bereich des Steuerrohrs auftreten wird dort ein one-point-five Steuersatz-Lager, oben, im weniger belasteten Bereich, ein 1 1/8 Steuersatz-Lager verbaut.
CONE HEAD forks have a conical steerer and the head tube is therefore tapered to accomodate this. To combat the increasingly large loads at the lower head tube area, a one-point-five head set bearing is used here, whilst a 1 1/8" headset bearing is mounted at the top where there are lower stresses.



helius AM

HEAM

*prices valid for Germany only, incl. 19% VAT

empfohlene Dämpfer / recommended shocks

Für diesen Rahmen sind verschiedene Stoßdämpfer geeignet und montiert ab Werk lieferbar (OEM). Der maximale Federweg von 160 mm wird mit einem 200 mm Dämpfer mit 57 mm Hub erreicht. Bei der Verwendung eines 200 mm Dämpfers mit nur 51 mm Hub beträgt der maximale Federweg 143 mm. Die Kinematik des Hinterbaus ist auf die Charakteristik von Luftdämpfern abgestimmt, weshalb wir für diesen Rahmen auch einen Luftdämpfer empfehlen. Stahlfeder Dämpfer können aber auch gefahren werden und funktionieren hier ebenfalls sehr gut.

This frame is suitable for different rear shocks that can be factory mounted.(OEM) The maximum travel of 160 mm is only achieved with a 200 mm shock with 57 mm stroke. If a 200 mm shock with 51 mm stroke is mounted, then the maximum travel is 143 mm. The suspension action is primarily designed for use with an air shock but the suspension works excellently with a coil spring too.

Hammerschmidt

Für diesen Rahmen ist auf Wunsch eine optimierte ISCG 03 (original ISCG) Aufnahme für die Montage einer Hammerschmidt 2-Gang Getriebekurbel erhältlich. Statt eines 68 mm Innenlagers wird bei der Wahl dieser Option ein 73 mm Innenlager verbaut. Auf Wunsch kann der Rahmen auch zusammen mit einer Hammerschmidt OEM Getriebekurbel geliefert werden.

For this frame an optimized ISCG 03 mount (original ISCG) for taking a Hammerschmidt 2-speed crank-gear is optionally available (surcharge). When this option is chosen, the frame will come with a 73 mm BB shell instead of the regular 68 mm BB. On demand the frame can also be delivered together with a Hammerschmidt crank-gear.

- extra 330 €** ROCK SHOX MONARCH 4.2 - 247 g - 200 mm - 50,9 mm Hub - Luftdämpfer, Zugstufe extern, Floodgate und Ein-/Ausknopf für Floodgate
ROCK SHOX MONARCH 4.2 - 247 g - 200 mm - 50,9 mm stroke - air-shock, external rebound, Floodgate, and Floodgate On/Off Switch
- extra 480 €** FOX DHX 5.0 AIR - 461 g - 200 mm - 57 mm Hub - Luftdämpfer, Zugstufe extern, Pro-Pedal extern, Progression (Bottom-Out) extern
FOX DHX 5.0 AIR - 461 g - 200 mm - 57 mm stroke - air-shock, external rebound, external Pro-Pedal, external Bottom-Out
- extra 200 €** X-FUSION O2 RL - 277 g - 200 mm - 50,9 mm Hub - Luftdämpfer, Zugstufe extern, Pedal-Plattform
X-FUSION O2 RL - 277 g - 200 mm - 50,9 mm stroke - air-shock, external rebound, Power-Valve
- extra 330 €** FOX DHX 4.0 - 714 g - 200 mm - 57 mm Hub - Stahlfederdämpfer Zugstufe extern, Pro-Pedal extern
FOX DHX 4.0 - 714 g - 200 mm - 57 mm stroke - coil shock, external rebound, external Pro-Pedal
- extra 430 €** FOX DHX 5.0 - 769 g - 200 mm - 57 mm Hub - Stahlfederdämpfer, Zugstufe extern, Pro-Pedal extern, Progression (Bottom-Out) extern
FOX DHX 5.0 - 769 g - 200 mm - 57 mm stroke - coil-shock, external rebound, external Pro-Pedal, external Bottom-Out

- extra 100 €** TRUVATIV HAMMERSCHMIDT ISCG 03 Adapter
TRUVATIV HAMMERSCHMIDT ISCG 03 mount
- extra n.n.** TRUVATIV HAMMERSCHMIDT 2-Gang Getriebekurbel OEM
TRUVATIV HAMMERSCHMIDT 2-speed crank-gear OEM



helius AM

HEAM

*prices valid for Germany only, incl. 19% VAT

Zugverlegung / cable stops

Die Schaltzugverlegung an diesem Rahmen kann abhängig von der zu fahrenden Schaltung gewählt werden. Nicolai Schaltzug Halter sind immer für die Verlegung einer durchgängigen Zughülle ausgelegt.

The cable routing of this frame can be chosen depending on your chosen shifting system you intend to use. Nicolai cable stops are always designed for use with a continuous outer cable housing.

- extra 0 €** RD Zugverlegung nur für Schaltwerk hinten
RD cable routing for rear derailleur only
- extra 0 €** RD + FD Zugverlegung für Schaltwerk hinten und Umwerfer vorn
RD + FD cable routing for rear derailleur and front derailleur
- extra 0 €** ROHLOFF Zugverlegung nur für Rohloff Speedhub Getriebenabe
ROHLOFF cable routing for Rohloff Speedhub IHG only
- extra 0 €** RD + FD + ROHLOFF Zugverlegung für Schaltwerk hinten und Umwerfer und Rohloff Speedhub Getriebenabe
RD + FD + ROHLOFF cable routing for rear derailleur and front derailleur and Rohloff Speedhub IHG

Extra Love

Für ein individuelles Rahmendesign sind bei diesem Modell Umlenkhebel, Lagerdeckel und die Dämpferaufnahme auf Wunsch in zwei Sonder-Eloxalfarben erhältlich, rot und gold. In der Standardausführung sind diese Teile dagegen immer schwarz eloxiert.

To personalise your frame, the rocker link, the front shock mounts and the bearing caps are available in two special anodised colours; red and gold. The standard version of these parts is black anodised.

- extra 50 €** RED rot eloxierte Anbauteile
RED anodized parts
- extra 50 €** GOLD eloxierte Anbauteile
GOLD anodized Parts

Verschiedenes / miscellaneous

An diesem Rahmen sind Einziehmutter (Gewindenieten) für die Montage eines Flaschenhalters oder eines Unterrohr Spritzschutzes (Crud-Catcher) möglich. Ein zweiter Flaschenhalter ist bei diesem Modell aus Platzmangel leider nicht möglich.

Rivets for mounting a bottle cage or a down tube crud-catcher are optionally available. Due to lack of space, a second bottle rack is not possible on this model.

- extra 0 €** FLASCHENHALTER Gewindenieten für die Montage eines Flaschenhalters auf dem Unterrohr
BOTTLE MOUNT RIVETS to mount a bottle rack on the downtube
- extra 22 €** CRUD-CATCHER Gewindenieten für die Montage eines Crud Catcher Spritzschutzes unter dem Unterrohr
CRUD-CATCHER rivets to mount a crud catcher under the downtube



helius AM

HEAM

Hinweise zur Inbetriebnahme / start-up references

Die folgenden Hinweise sollten unbedingt vor der Nutzung dieses Nicolai Produkts beachtet werden, um eine lange Produkt-Lebensdauer und ungetrübten Fahrspaß zu gewährleisten. Eine Nicolai Garantieleistung kann nur in Anspruch genommen werden, wenn das Produkt im Sinne seines ausgewiesenen Einsatzzwecks und nach den Vorgaben und Empfehlungen des Herstellers genutzt wird. Siehe <http://www.nicolai.net/download/pdf/garantie-deutsch.pdf>

It is essential that the following references are followed before using the product in order to ensure a long product lifespan and minimise any potential problems. The Nicolai warranty is only valid if the product is used in accordance with the stated riding purpose and by following the manufacturer's recommendations and standards. See <http://www.nicolai.net/download/pdf/garantie-englisch.pdf>

SATTELSTÜTZE EINSCHUBTIEFE Bei diesem Nicolai Rahmen ist die Sattelstütze mindestens so tief ins Sitzrohr zu versenken, das ihr unteres Ende an der Verbindungsstelle vom Oberrohr zum Sitzrohr noch mit der Unterkante des Oberrohrs überlappt. Wird die Sattelstütze weiter herausgezogen, ist ein Rahmenbruch im Bereich des Sitzrohrüberstands möglich.

SEAT POST INSERT DEPTH On this frame, the seat post has to be inserted into the seat tube at least as deep as the lower edge of the top tube (where the top tube is attached to the seat tube) If the seat post is pulled out above that point, a frame breakage of the seat tube extension is possible.

STEUERSATZ EINPRESSTIEFE Bei diesem Nicolai Rahmen sollte bei einem 1 1/8 Steuerrohr unbedingt ein Steuersatz mit einer Einpresstiefe der unteren Schale von 22 mm verwendet werden. Bei einem 1.5 oder einem Cone-Head Steuerrohr ist bei der unteren Lagerschale eine Mindesteinpresstiefe von 15 mm erforderlich. Werden hier Steuersätze mit geringerer Einpresstiefe verbaut, kann es zu einer Ausweitung des Steuerrohrs oder einem Rahmenbruch im Bereich des Steuerrohrs kommen.

A-HEAD SET INSERT DEPTH When used with a 1 1/8" headtube, a head set with a lower cup minimum insertion depth of 22 mm is strictly recommended. When a One-point-five or a Cone-Head headtube is fitted, the the lower cup insertion depth should at least be 15 mm. If you fit a headset with cups with a lower insertion depth, then head tube can wear out and a frame breakage within the head tube area is possible.

FEDERWEGSEINSTELLUNGEN Bei diesem Nicolai Rahmen kann der Federweg durch Einhängen des Dämpfers in verschiedenen Aufnahmepunkten am Rahmenheck verändert werden. Die Montage in einer tieferen Position verkleinert den Federweg, in einer höheren Position vergrößert sich der Federweg. Bei jeder Veränderung des Werkssetup im Bereich der beweglichen Teile des Hinterbaus ist in jedem Falle eine Kollisionskontrolle vor dem Fahren durchzuführen.

TRAVEL SETTINGS. Several different travel settings are possible on this frame. The higher the position that you mount the shock, the greater the resulting rear travel. In the lower positions the travel is reduced. If you do change the travel setting, or any other aspect of the setup, then a collision test should be performed. This is to check for impacts within the range of movable rear parts and is essential before riding with the new setup.

LAGER WARTUNG Alle Lager an diesem Nicolai Rahmen sind regelmäßig auf Spiel zu prüfen, nachzufetten und nachzustellen. Hierzu sind Fachkenntnisse und Spezialwerkzeuge erforderlich. Wie diese Wartungsarbeiten ausgeführt werden und welche Werkzeuge erforderlich sind, ist in unseren Servicevideos erklärt und dargestellt. YouTube: Nicolai Service. Wer sich unsicher bei der Ausführung dieser Wartungsarbeiten ist, sollte eine Nicolai Fachwerkstatt mit der Wartung beauftragen oder den Rahmen zum Werks-Service einschicken.

BEARINGS MAINTANANCE All bearings on this Nicolai frame have to be regularly checked for play and, if required, regreased and adjusted. For this work technical knowledge and special tools may be required. The proper way to do this maintenance is explained and demonstrated in our service videos on YouTube. YouTube: Nicolai Service. If you are not 100% sure that you can maintain this frame yourself then please do not proceed by trial and error! Your local Nicolai distributor or Nicolai dealer should be initially consulted or you can ship it to the Nicolai factory for a works-service.